

Werkblad techniek ② Doolhof

Je hebt nodig

- plaatje multiplex of plankje (ongeveer 25 x 25 cm)
- spijkertjes 20 mm
- elastiekjes
- knikker
- liniaal
- (gummetje)

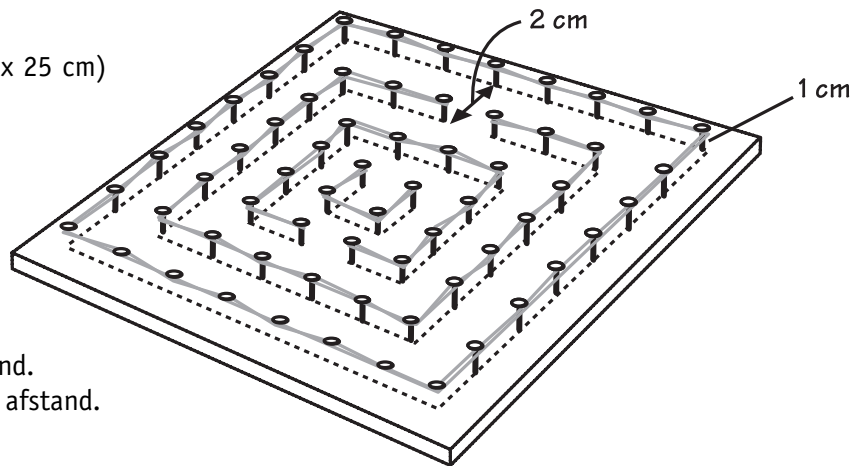

Dit ga je doen/Doe dit voor

Teken een lijn langs de randen op 1 cm afstand.
Teken vierkanten aan de binnenkant op 2 cm afstand.
Geef de openingen aan.

Sla de spijkertjes op de lijnen.
Begin in het midden.
Span de elastiekjes of gebruik veel spijkertjes.

Gebruik eventueel een ingesneden gummetje om de spijkers vast te houden.

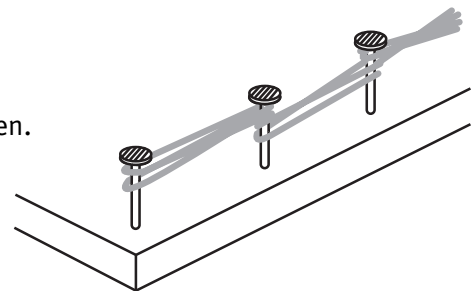

Extra

Maak grotere spelen of andere vormen.

Maak kleinere openingen.

Bedenk extra hindernissen. Hier en daar een extra spijker bijvoorbeeld.

Lijm er in het midden een blokje onder.
Dat mag niet los van de tafel komen tijdens het spel.

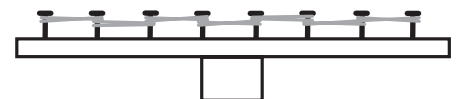

Nabespreking

Vergelijk de gemaakte doolhoven.

Bespreek het begrip doolhof. Wat is het verschil met een echt doolhof?
Hoe kom je daar uit? (Steeds één kant vasthouden.)

